

über Axer

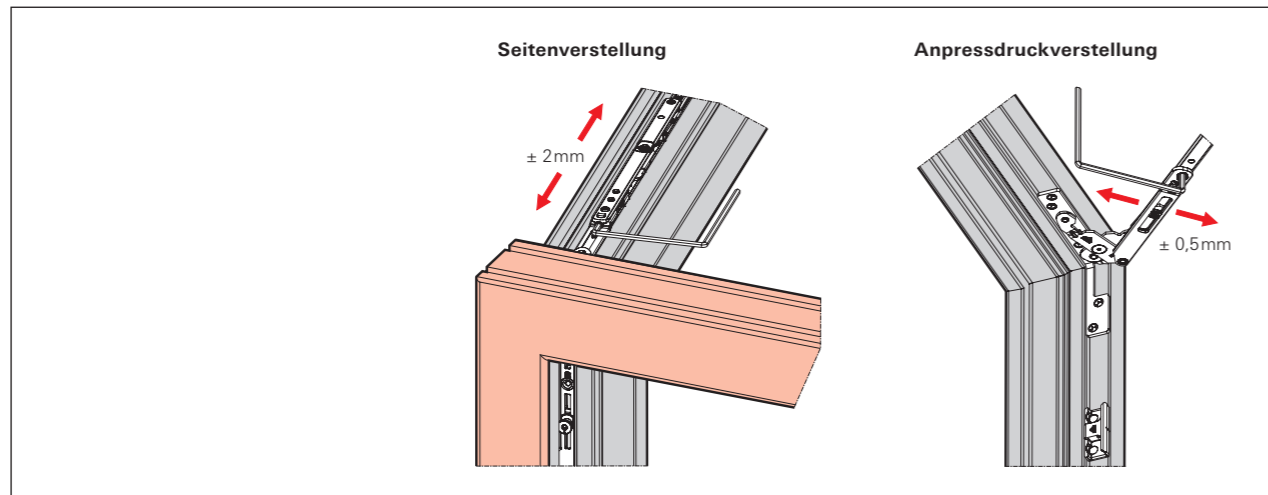

über Ecklager

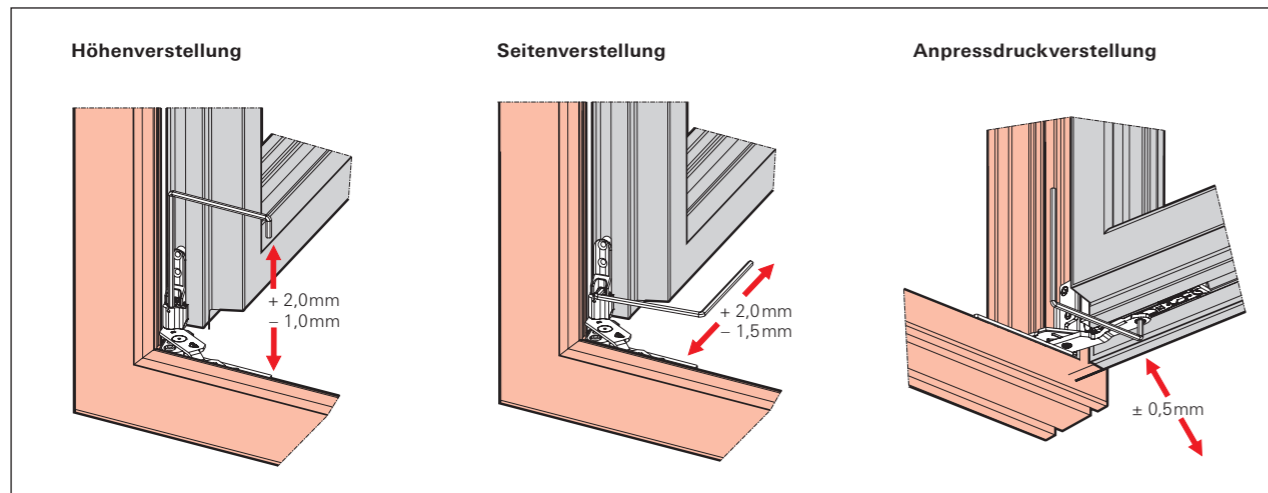

**Roto NT Designo**

Flügelmontage und Nachregulierung



Roto NT Designo



## Einhängen des Flügels – Axer 250

1. Niveauschaltsperr (sofern vorhanden) drücken.
2. Griff in Kippstellung bringen.  
*Dies ist eine bewusste – hier notwendige – Fehlbedienung des Beschlages!*
3. Flügel in das Ecklager stellen. **Wichtig:** Flügel dabei nicht kippen.

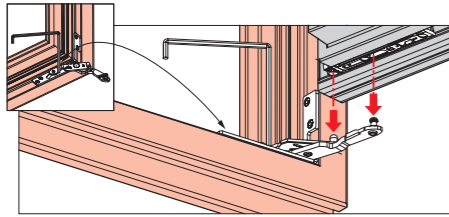

4. Axerarm auf Axerstulp und Stützarm drücken.

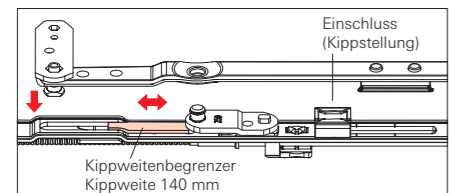

Axer 250 - Kippweite standard 140 mm

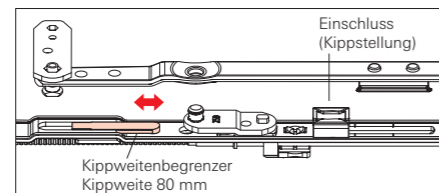

Axer 250 - Kippweite 80 mm

5. Sicherungsbügel schließen.

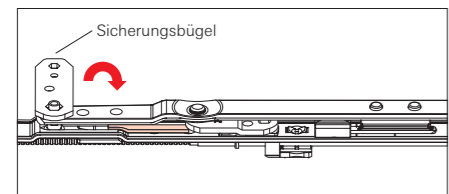

Axer 250 - Kippweite standard 140 mm

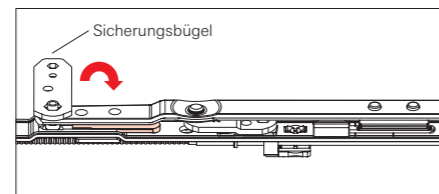

Axer 250 - Kippweite 80 mm

6. Niveauschaltsperr erneut betätigen.
7. Griff in Drehstellung bringen.

## Aushängen des Flügels – Axer 250

1. Flügel 90° öffnen.
2. Aushebesicherung des Eckbandes mit Innensechskantschlüssel (SW 4) zurückschieben.

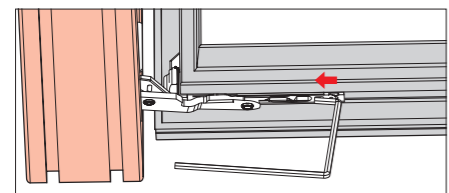

3. Niveauschaltsperr (sofern vorhanden) drücken.
4. Griff in Kippstellung bringen.
5. Sicherungsbügel öffnen.
6. Axerarm von Axerstulp und Stützarm heben.
7. Flügel aus dem Ecklager heben.

## Einhängen des Flügels – Axer 350 und 500

1. Niveauschaltsperr (sofern vorhanden) drücken.
2. Griff in Kippstellung bringen.  
*Dies ist eine bewusste – hier notwendige – Fehlbedienung des Beschlages!*
3. Ecklager mit Innensechskantschlüssel (SW 4) fixieren und Flügel in das Ecklager stellen. **Wichtig:** Flügel dabei nicht kippen.

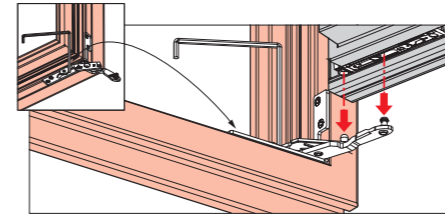

4. Schieber des Axers mit dem Axerstulp verbinden.

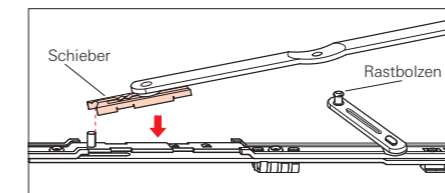

Axer 350 und 500 - Kippweite standard 140 mm

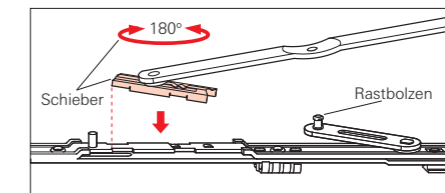

Axer 350 und 500 - Kippweite 80 mm

5. Axerarm hochziehen und die Bohrung des Axerarmes auf den Rastbolzen des Stützarmes schnappen lassen.

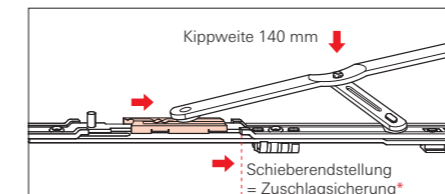

Axer 350 und 500 - Kippweite standard 140 mm

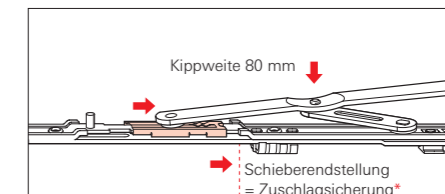

Axer 350 und 500 - Kippweite 80 mm

\* Die Schieberendstellung (Zuschlagsicherung) wird durch das Kippen des Flügels automatisch erreicht.

6. Niveauschaltsperr erneut betätigen.
7. Griff in Drehstellung bringen.

## Aushängen des Flügels – Axer 350 und 500

1. Flügel 90° öffnen.
2. Aushebesicherung des Eckbandes mit Innensechskantschlüssel (SW 4) zurückschieben.

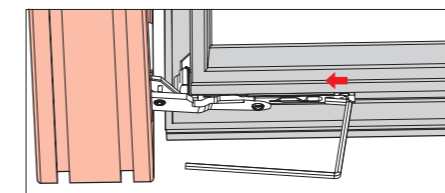

3. Niveauschaltsperr (sofern vorhanden) drücken.
4. Griff in Kippstellung bringen.
5. Axerarm hochziehen und vom Rastbolzen lösen.
6. Schieber vom Axerstulp trennen.
7. Flügel aus dem Ecklager heben.